



TFC™ – Touch Force Control

Guía del operador

Esta hoja contiene instrucciones de funcionamiento para utilizar el sistema TFC™ – Touch Force Control de Cascade con accesorios de Cascade. Como se indica más adelante, el sistema precisa instrucciones adicionales específicas. Consulte, en la Guía del operador del accesorio que esté utilizando en cada caso, las normas de seguridad y los procedimientos de funcionamiento estándar:

Guías del operador	N.º de pieza
Pinzas para cajas de cartón - Series C, D y E	210273
Pinzas para cajas de cartón - Serie G	6038012
Pinzas para bobinas - Series D, F, G y H	210135
Cargadora por capas	222225

Inspección diaria

Antes de utilizar el sistema TFC™ para el trabajo diario, haga lo siguiente:

- Lleve a cabo las tareas de la lista de comprobación de seguridad de la carretilla.
- Compruebe que el accesorio funciona correctamente. Consulte la guía del operador del accesorio.
- Compruebe que las mangueras no presentan fugas.
- Compruebe que se alcanza la presión/fuerza de sujeción máxima utilizando un manómetro o un indicador de fuerza de sujeción.



ADVERTENCIA: El sistema TFC™ no es un dispositivo de seguridad. Su uso indicado es como dispositivo de control de fuerza/presión para reducir los daños a la carga y facilitar el trabajo de los operadores.



ADVERTENCIA: Los operadores (conductores) deben leer y comprender la Guía del operador antes de poner en marcha el sistema TFC™ equipado con accesorios. Si el operador no comprende alguna parte de esta guía de funcionamiento, deberá pedir las aclaraciones necesarias a la persona encargada de la supervisión. Este equipo no debe utilizarse si no se comprende totalmente su funcionamiento. Este producto debe ser utilizado solo por personal con la formación apropiada.



ADVERTENCIA: El usuario final es el responsable de determinar la presión adecuada para manejar las cargas de manera segura.



ADVERTENCIA: Existe riesgo residual para las personas que caminen o permanezcan de pie en el área de trabajo. Haga funcionar la carretilla elevadora y el equipo accesorio en una zona de trabajo segura y conforme a las normativas y directrices vigentes tanto en la instalación como a niveles locales y nacionales.



ADVERTENCIA: La presión de sujeción máxima disponible depende del ajuste de liberación de la carretilla. Ajuste la liberación de la carretilla a un valor superior al ajuste de presión más alto del TFC™.



ADVERTENCIA: Todas las piezas del equipo pueden representar un peligro cuando se utilizan de forma inapropiada o por parte de personal, tanto conductor como técnico de servicio, sin la preparación adecuada. Este equipo debe ser revisado exclusivamente por personal técnico que cuente con la preparación y la cualificación adecuadas.

cascade®
corporation

Para recibir asistencia técnica...

Llame al: 1-800-227-2233 Fax: 1-888-329-8207

Internet: www.cascorp.com

Escriba a: Cascade Corporation, PO Box 20187, Portland, OR 97294

Para pedir piezas...

Teléfono: 1-888-227-2233 Fax: 1-888-329-0234

Internet: www.cascorp.com

Escriba a: Cascade Corporation, 2501 Sheridan Ave., Springfield, OH 45505

Botones de la pantalla



Volver – Regresa a la pantalla anterior



Inicio – Regresa a la pantalla principal

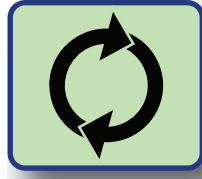

Repetir –

- Repite la carga anterior y la configuración de carga que aparecen en la *pantalla principal*.
- Pone a cero el temporizador de la *Pantalla 4* (pantalla de confirmación).

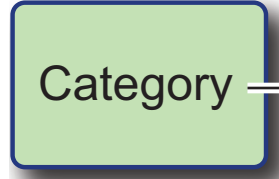

Categoría (Category)

Botones de categoría o tipo de producto – Seleccione un botón de categoría o de tipo de producto para pasar a la pantalla siguiente.

AC2589.eps

Cómo utilizar la pantalla de TFC™

1 Lea el texto de la pantalla de reconocimiento y pulse el botón "OK?" para continuar.



AC2642.eps

Aceptar (OK?)

2 Si está habilitado, escriba el código de conductor y pulse el botón "Aceptar" para continuar

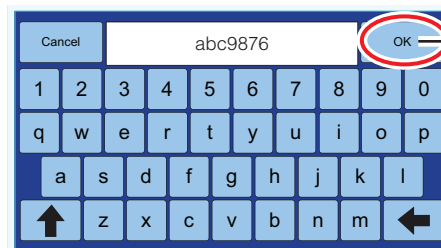

AC2847.eps

Aceptar (OK)

Continúa en la página siguiente

Cómo utilizar la pantalla de TFC™ (continuación)

- 3** Cuando aparezca la pantalla principal, seleccione un botón de categoría de producto.
- IMPORTANTE:** Es posible programar algunos botones de la pantalla principal para cargas especiales. Los botones pueden avanzar hasta la pantalla 3 (Paso 5) o hasta la pantalla 4 (Paso 6).

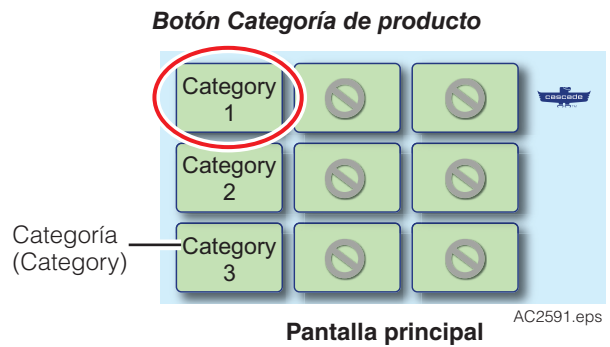

- 4** Cuando aparezca la pantalla 2, seleccione un botón de tipo de producto.
- IMPORTANTE:** Es posible programar algunos botones de la pantalla 2 para que avancen hasta la pantalla 4 (Paso 6).

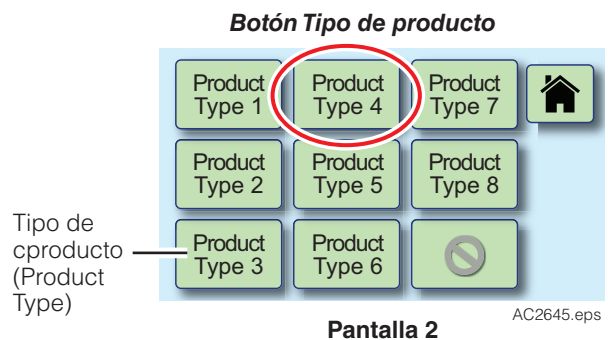

- 5** Cuando aparezca la pantalla 3, seleccione un botón de configuración de carga.

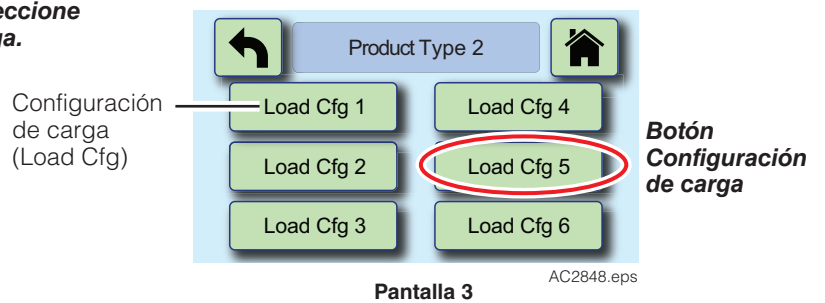

- 6** La pantalla 4 (pantalla de confirmación) se abre. La información disponible en la pantalla es la siguiente: la configuración de carga seleccionada (incluidas la categoría y el tipo de producto), el temporizador y la presión objetivo (si se ha seleccionado para que aparezca).

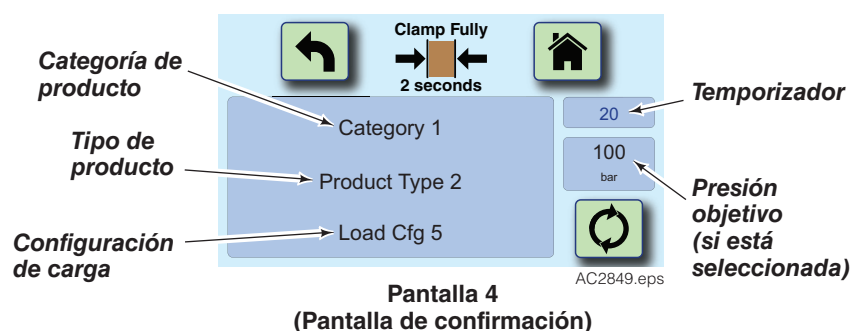

Funcionamiento básico con un accesorio

1 Lea el texto de la pantalla de reconocimiento y pulse el botón "OK?" para continuar.

NOTA: El accesorio no funcionará hasta que el operador acepte la información de la pantalla de reconocimiento con el botón "OK?".



2 Si está habilitado, escriba el código de conductor y pulse el botón "Aceptar" para continuar

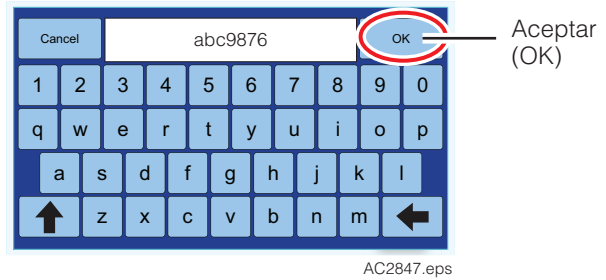

3 A) Acérquese a la carga y pare.
B) Lleve a cabo una de las tareas siguientes:

Pinzas para cajas de cartón – Alinee la parte inferior del accesorio con la parte inferior de la carga.

Pinzas para bobinas – Sitúe la pinza para bobinas en paralelo y centrada con respecto a la bobina.

Cargadoras por capas – Para comprobar la distancia entre las pastillas, baje el accesorio hasta el nivel inferior. Centre las pastillas con respecto al nivel más bajo que vaya a cargar.

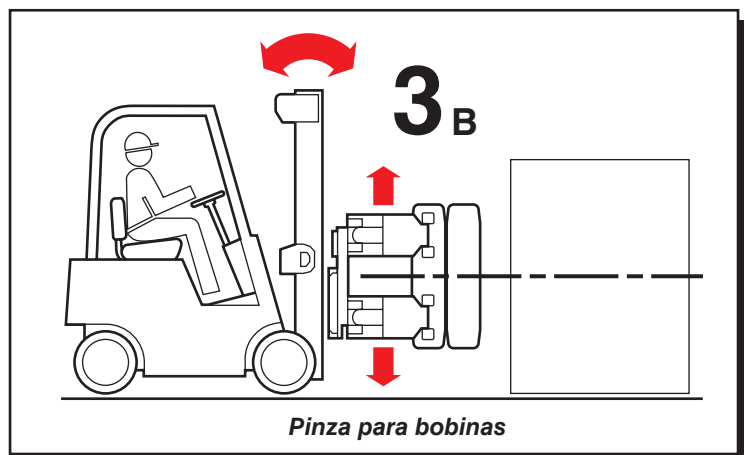
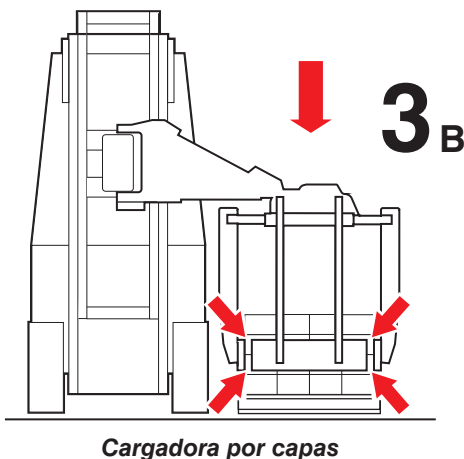
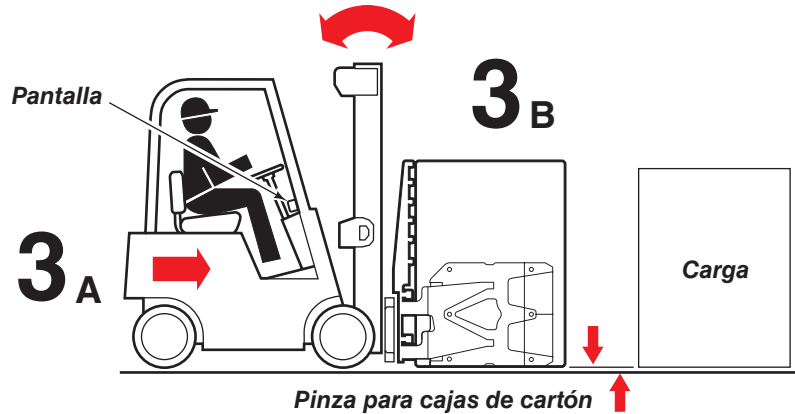

AC2639.eps

Continúa en la página siguiente

Funcionamiento básico con un accesorio (continuación)

- 4** Cuando aparezca la *pantalla principal*, seleccione un botón de categoría de producto.
- IMPORTANTE:** Es posible programar algunos botones de la *pantalla principal* para cargas especiales. Los botones permiten avanzar hasta la *pantalla 3 (Paso 6)* o hasta la *pantalla 4 (Paso 7)*.

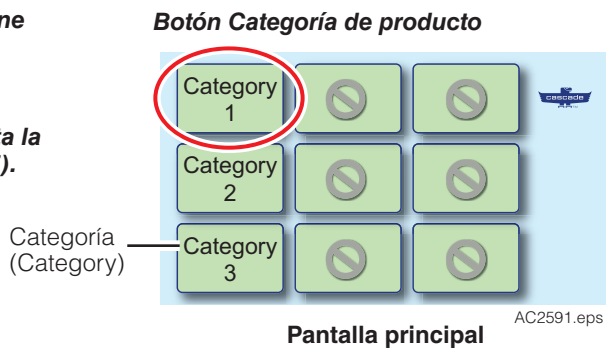

- 5** Cuando aparezca la *pantalla 2*, seleccione uno de los botones siguientes:
- Un botón de tipo de producto, **O BIEN**
 - El botón de inicio – Para regresar a la *pantalla principal*

IMPORTANTE: Es posible programar algunos botones de la *pantalla 2* para que avancen hasta la *pantalla 4 (Paso 7)*.

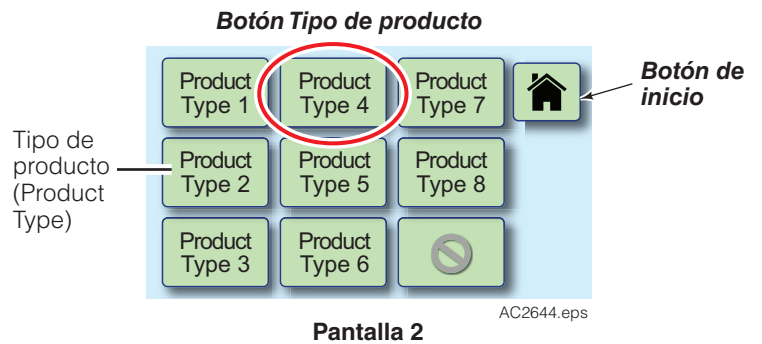

- 6** Cuando aparezca la *pantalla 3*, seleccione uno de los botones siguientes:
- Un botón de configuración de carga, **O BIEN**
 - El botón de inicio – Para regresar a la *pantalla principal*, **O BIEN**
 - El botón de retorno – Para regresar a la *pantalla 2*

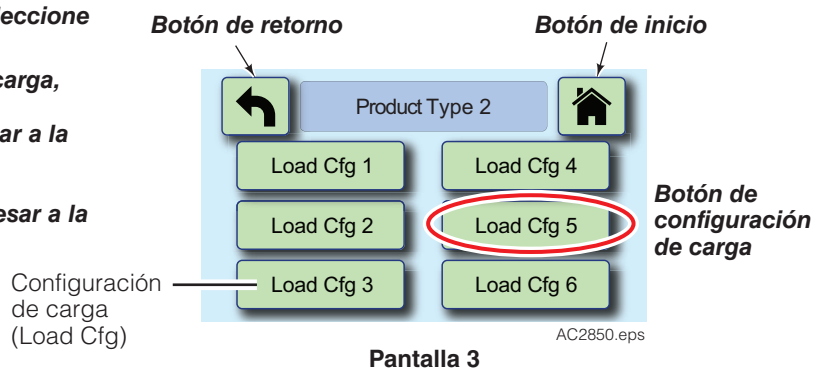

Continúa en la página siguiente

Funcionamiento básico con un accesorio (continuación)

7 La pantalla 4 (pantalla de confirmación) se abre. La información disponible en la pantalla es la siguiente: la configuración de carga seleccionada (incluidas la categoría y el tipo de producto), el temporizador y la presión objetivo (si se ha seleccionado para que aparezca). **Compruebe que los datos mostrados coinciden con la carga.**

Para salir de la pantalla 4, antes de que finalice el temporizador, pulse uno de los botones siguientes:

- El botón de inicio – Para regresar a la pantalla principal, **O BIEN**
- El botón de retorno – Para regresar a la pantalla 3

Categoría (Category)

Tipo de producto (Product Type)

Configuración de carga (Load Cfg)

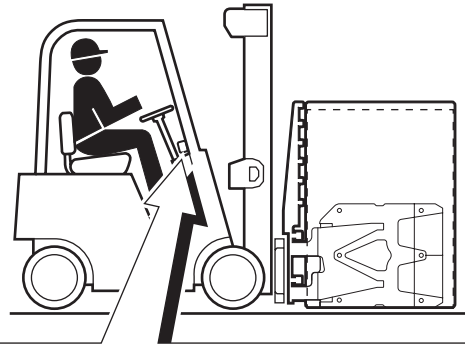

Botón de retorno

Clamp Fully
2 seconds

Botón de inicio

Temporizador

20

100 bar

Botón de repetición

Category 1

Product Type 2

Load Cfg 5

**Pantalla 4
(Pantalla de confirmación)**

Si lo desea, puede seleccionar el botón de repetición para restablecer el temporizador. De esta forma tendrá la presión especificada durante más tiempo.

AC2851.eps

8 Pince a fondo la carga a aceleración máxima. Tras el contacto con la carga, siga accionando la palanca durante dos (2) segundos más. **No tire parcialmente de la palanca. No reduzca la resistencia.**

NOTA: La carga seleccionada dejará de estar disponible en cuanto el temporizador llegue a cero. Seleccione el botón de repetición para ir directamente a los ajustes de la carga anterior.

9 Transporte la carga y deje de sujetarla como se describe en la guía del operador del accesorio (números de referencia indicados en la lista de la portada).

Continúa en la página siguiente

Funcionamiento básico con un accesorio (continuación)

10 Una vez que el temporizador llega a cero se abre la pantalla principal, que muestra una alerta de transición parpadeante durante dos segundos (ajuste predeterminado).

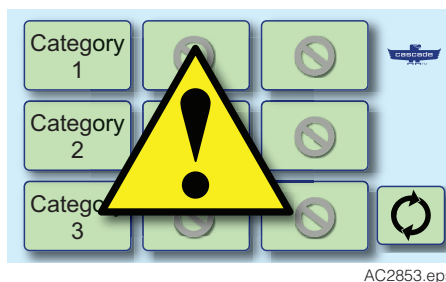

11 Cuando el símbolo de advertencia deje de parpadear, pulse uno de los botones siguientes:

- Un nuevo botón de categoría de producto, O BIEN
- El botón de repetición – Para regresar a la pantalla 4 (pantalla de confirmación)

Seleccione un botón de categoría de producto. Continúe hasta la pantalla 2 (Paso 5).

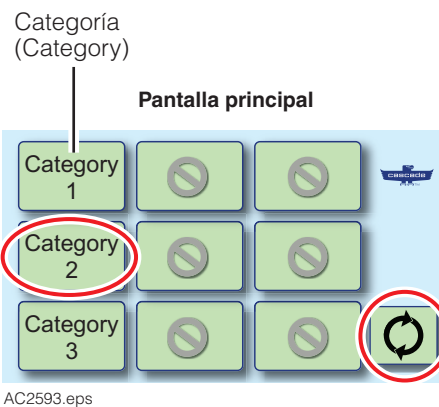

Si la carga siguiente es del mismo tipo y configuración, seleccione el botón de repetición para ir directamente a la pantalla 4 (pantalla de confirmación), Paso 7.

Funcionamiento en Modo manual (si está activado)

Se recomienda utilizar este modo con precaución. Este modo tiene tres finalidades:

- Ajustar manualmente la presión de sujeción.
- Determinar la presión de sujeción objetivo de una carga.
- Probar la presión de sujeción objetivo de una carga existente.

Compruebe siempre que los ajustes de presión son adecuados para manejar la carga que se dispone a levantar.

NOTA: Cuando el temporizador llega a cero, la pantalla vuelve a mostrar la *pantalla principal*.

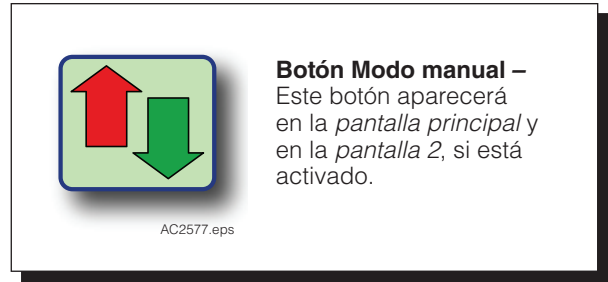

1 Seleccione un nivel de presión Alto, Medio o Bajo. La pantalla mostrará el temporizador y el ajuste de presión de sujeción actual.

2 Si fuera necesario, utilice los botones de flecha para aumentar o reducir la presión de sujeción que aparece en la pantalla. La presión cambia en incrementos o decrementos de $\pm 3,44$ bar ($0,34$ MPa), respectivamente.

3 Pince a fondo la carga a aceleración máxima. Siga accionando la palanca durante dos (2) segundos más.

No tire de la palanca parcialmente.
No reduzca la resistencia.

4 Transporte la carga y deje de sujetarla como se describe en la guía del operador del accesorio (números de referencia indicados en la lista de la portada).

5 Para salir de la pantalla de modo manual, antes de que finalice el temporizador, pulse uno de los botones siguientes:

- Botón de retorno, O BIEN
- Botón de inicio – Para regresar a la *pantalla principal*, O BIEN
- Otra presión (utilizando los botones)

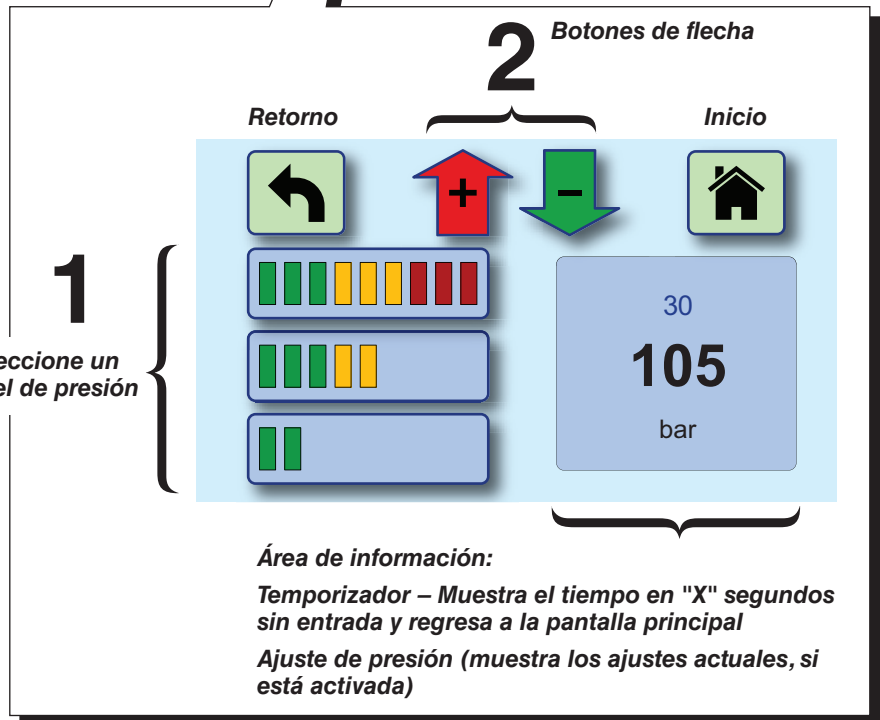
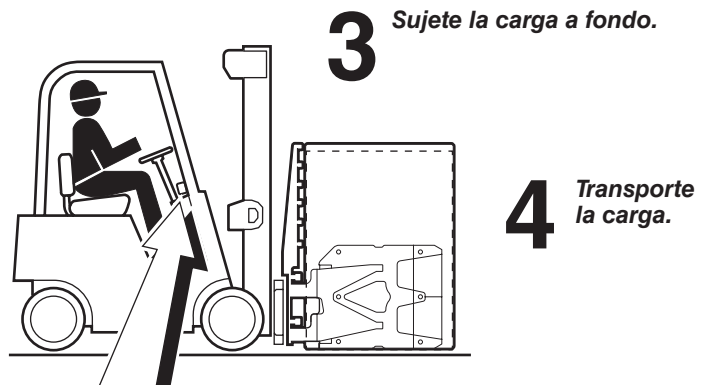

AC2852.eps